

1

2

3

4

5

6

A

RECOMENDAMOS LA UTILIZACION DE UN MARCO DE ACERO PARA PROTEGER LOS BORDES DE HORMIGON

WE RECOMENDED ANGLE STEEL PIT FRAME AS EDGE PROTECTION

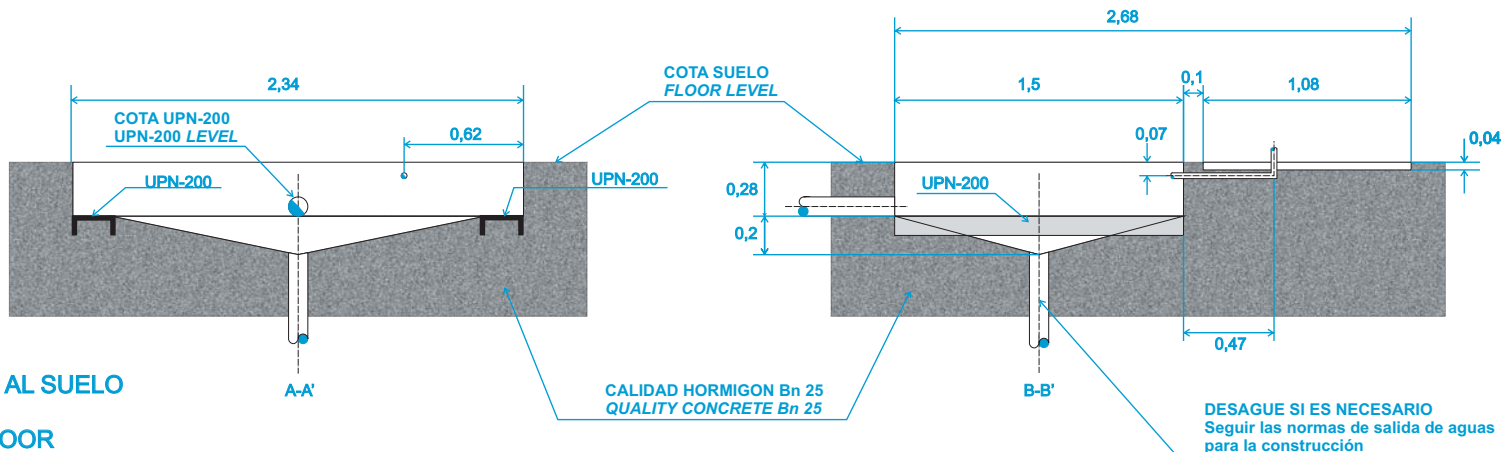

ATENCION: ANCLAR EL BANCO DE SUSPENSIONES AL SUELO

ATTENTION: FIX SHOCK ABSORBER TESTER ON FLOOR

B

C

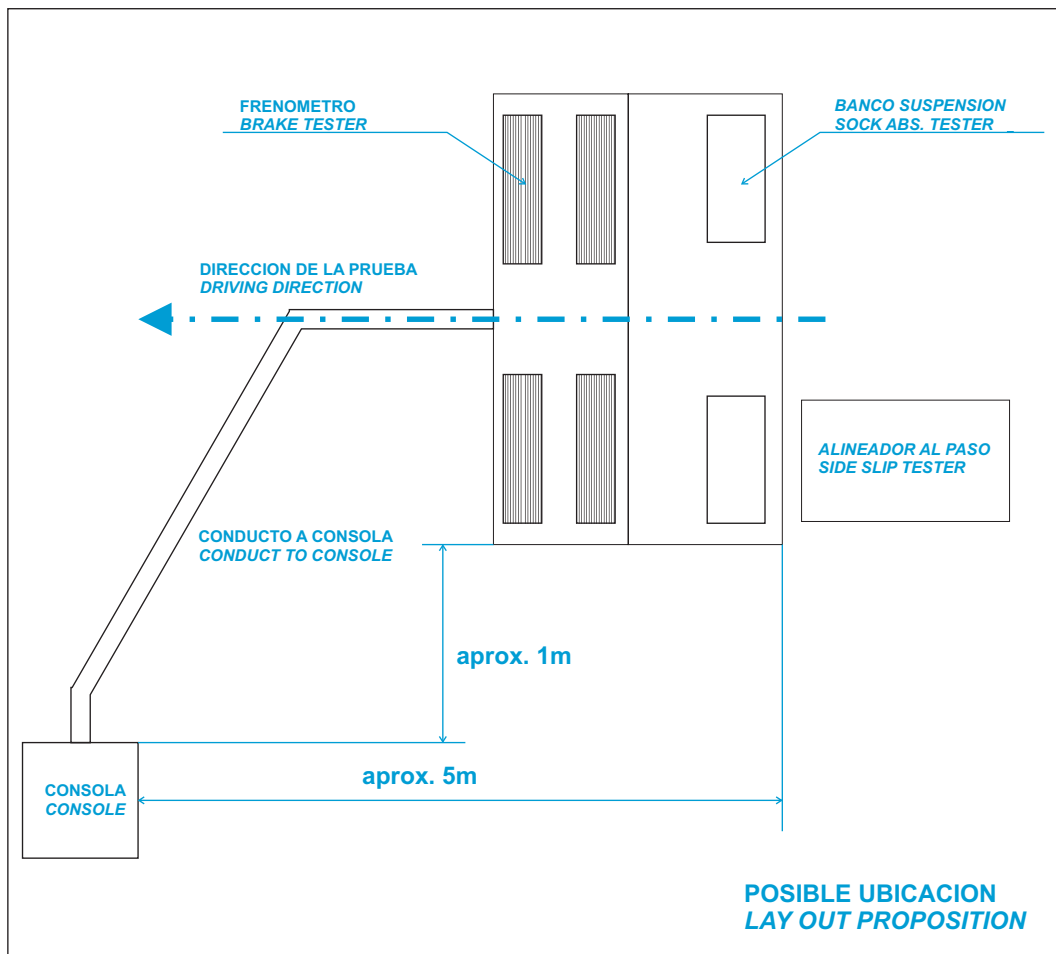

D

E

F

POSIBLE UBICACION LAY OUT PROPOSITION

WATER DRAINAGE IF REQUIRED Make sure that tubes for drainage are in the accordance with building regulatios

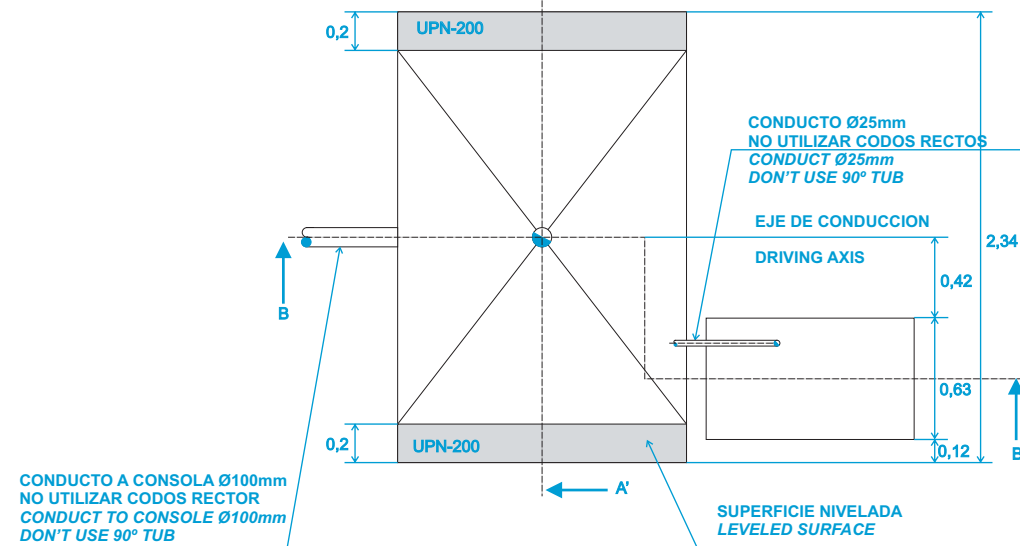

COTAS EN METROS DIMENSIONS IN METRES

		NOMBRE	FECHA	FIRMA
DIBUJADO:		Pedro Luis del Rey	03/04/12	
COMPROBADO:		Rafael Baltasar	03/04/12	
TITULO DISEÑO: LINEA DE RODILLOS serie TB5000				Rev: 1
TITULO LAMINA: INSTALACION LINEA TB5111				Escala:
Plano nº: PL-TB5000_INS-001			Este documento es propiedad de TEKNIKA BEREZIAK, S.L. (TEKBER). Queda prohibida su utilización total o parcial, sin autorización.	
Sustituye a:			This document is TEKNIKA BEREZIAK, S.L. (TEKBER)-owner, and reproduction or utilization, even partially is prohibited, without TEKBER licence.	

TEKBER
TEKNIKA BEREZIAK S.L.

© TEKNIKA BEREZIAK, S.L.
CENTRALAUTO ®

Pol. Bekoibarra, 33 - Pab 10
48300 Gernika (BIZKAIA)
Tfno. 94.625.12.12 - Fax. 94.625.70.07
www.centralauto.info

1

2

3

4

5

6

RECOMENDAMOS LA UTILIZACION DE UN MARCO DE ACERO PARA PROTEGER LOS BORDES DE HORMIGON

WE RECOMENDED ANGLE STEEL PIT FRAME AS EDGE PROTECTION

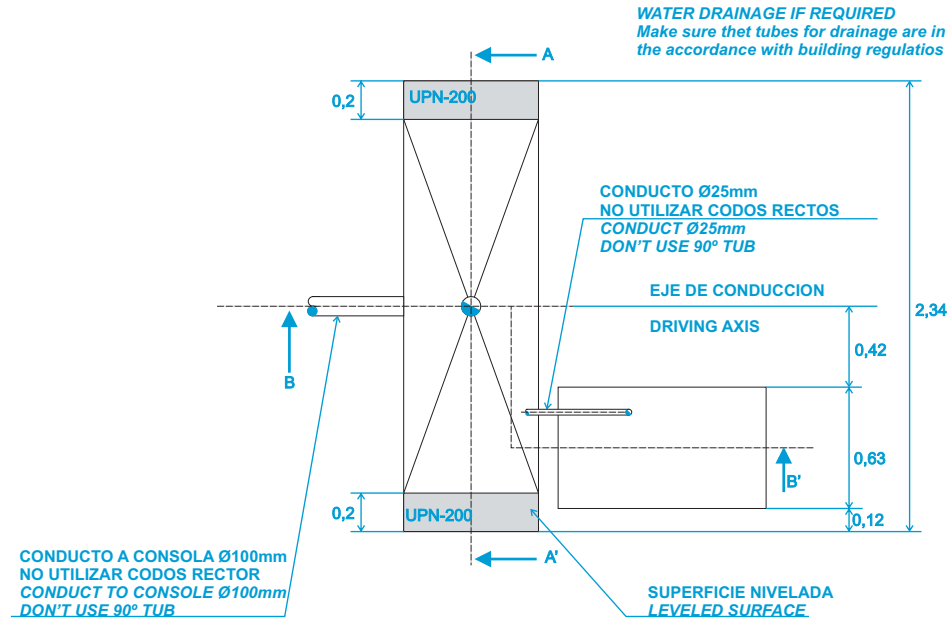
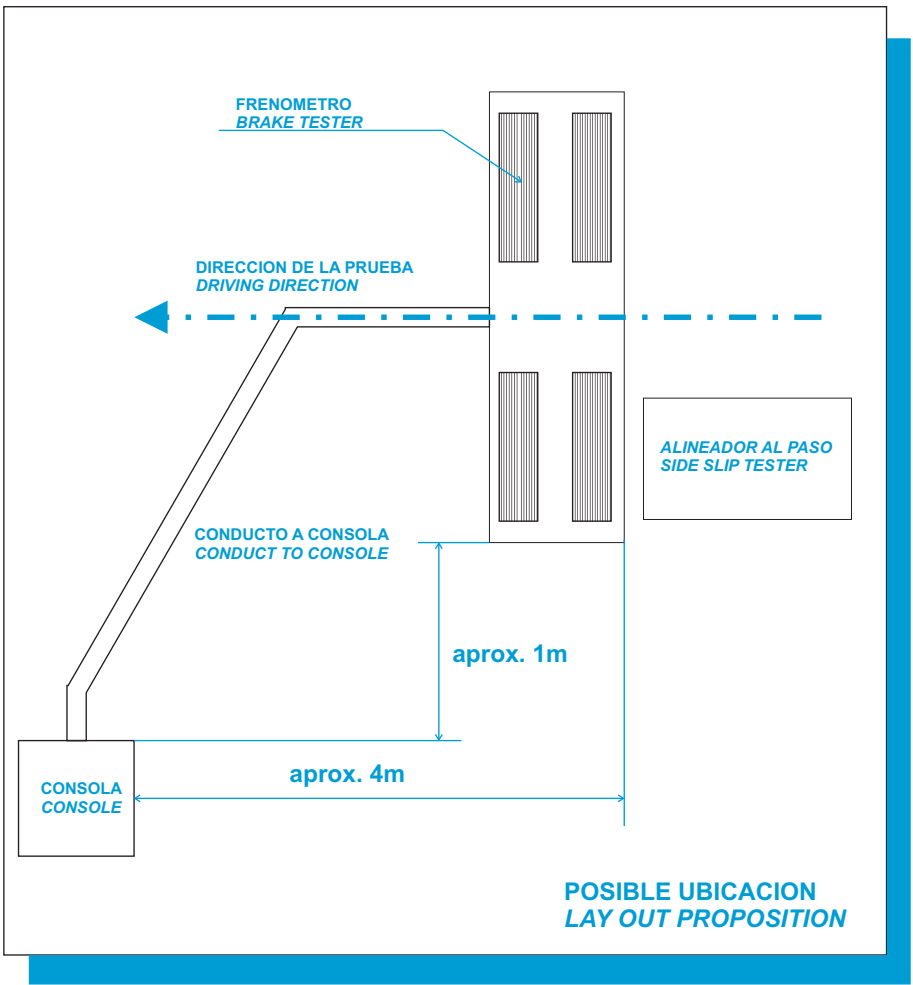
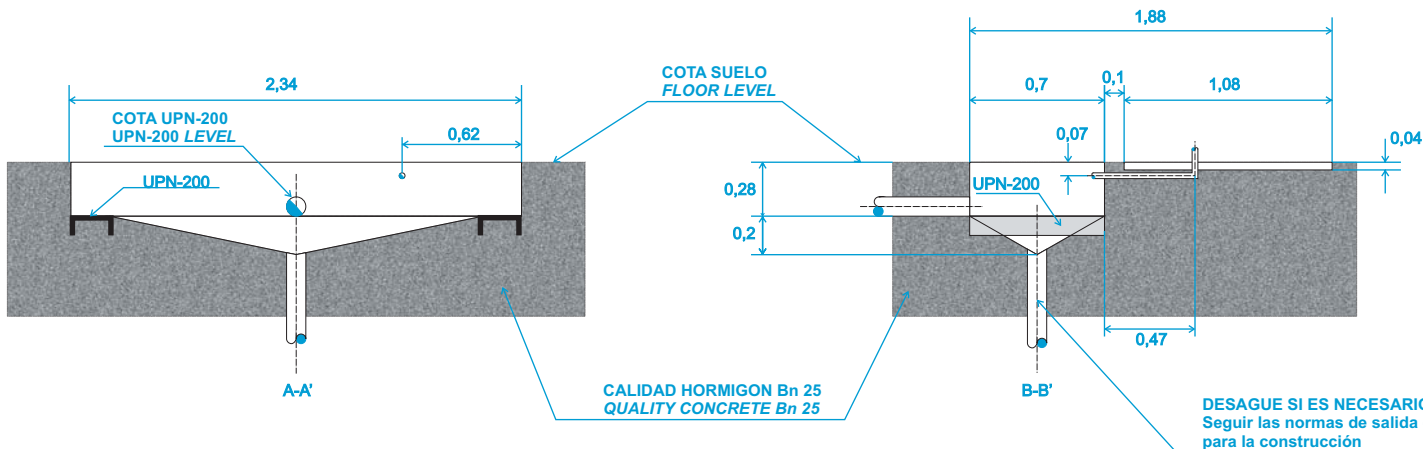

COTAS EN METROS
DIMENSIONS IN METRES

TEKBER
TEKNIKA BEREZIAK S.L.

© TEKNIKA BEREZIAK, S.L.
CENTRALAUTO ®

Pol. Bekoibarra, 33 - Pab 10
48300 Gernika (BIZKAIA)
Tfno. 94.625.12.12 - Fax. 94.625.70.07
www.centralauto.info

	NOMBRE	FECHA	FIRMA
DIBUJADO:	Pedro Luis del Rey	03/04/12	
COMPROBADO:	Rafael Baltasar	03/04/12	
TITULO DISEÑO:	LINEA DE RODILLOS serie TB5000		Rev: 1
TITULO LAMINA:	INSTALACION LINEA TB5101		Escala:
Plano nº:	PL-TB5000_INS-002	Este documento es propiedad de TEKNIKA BEREZIAK, S.L. (TEKBER). Queda prohibida su utilización total o parcial, sin autorización.	
Sustituye a:	This document is TEKNIKA BEREZIAK, S.L. (TEKBER)-owner, and reproduction or utilization, even partially is prohibited, without TEKBER licence.		

1

2

3

4

5

6

A

RECOMENDAMOS LA UTILIZACION DE UN MARCO DE ACERO PARA PROTEGER LOS BORDES DE HORMIGON

WE RECOMENDED ANGLE STEEL PIT FRAME AS EDGE PROTECTION

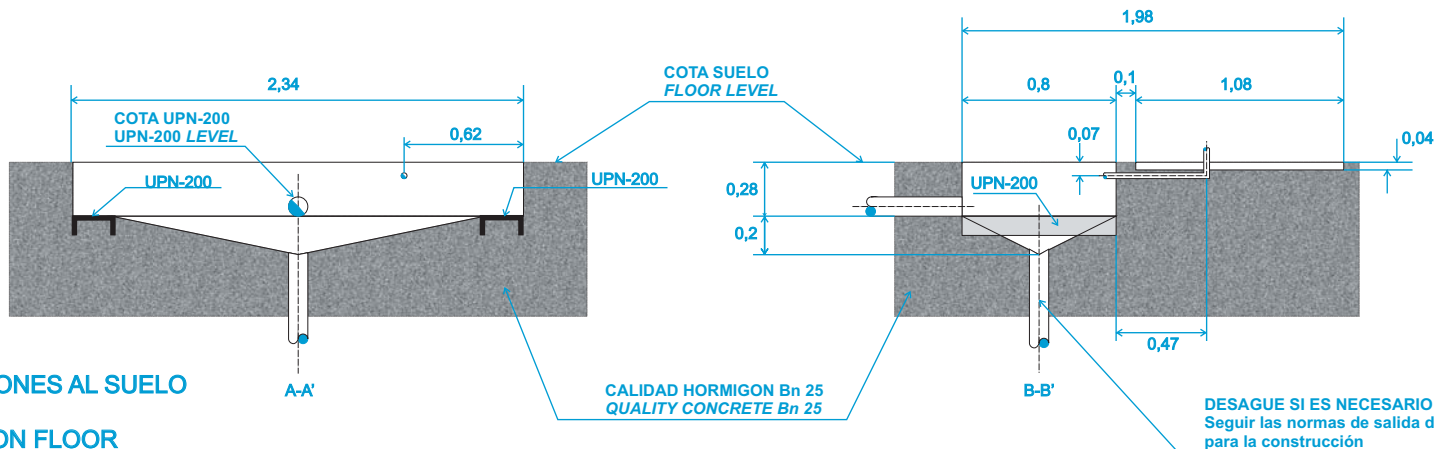

ATENCION: ANCLAR EL BANCO DE SUSPENSIONES AL SUELO

ATTENTION: FIX SHOCK ABSORBER TESTER ON FLOOR

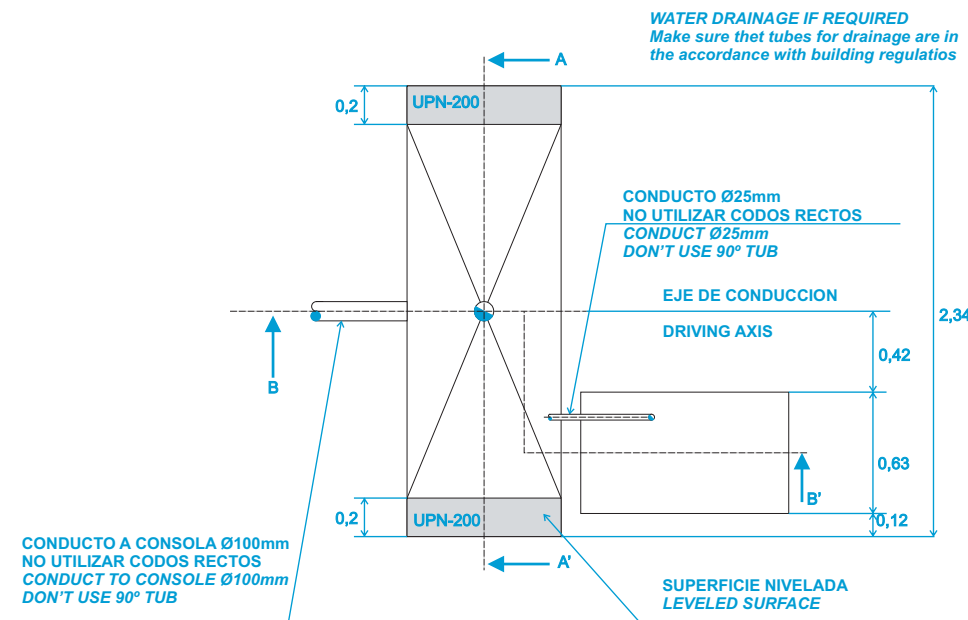
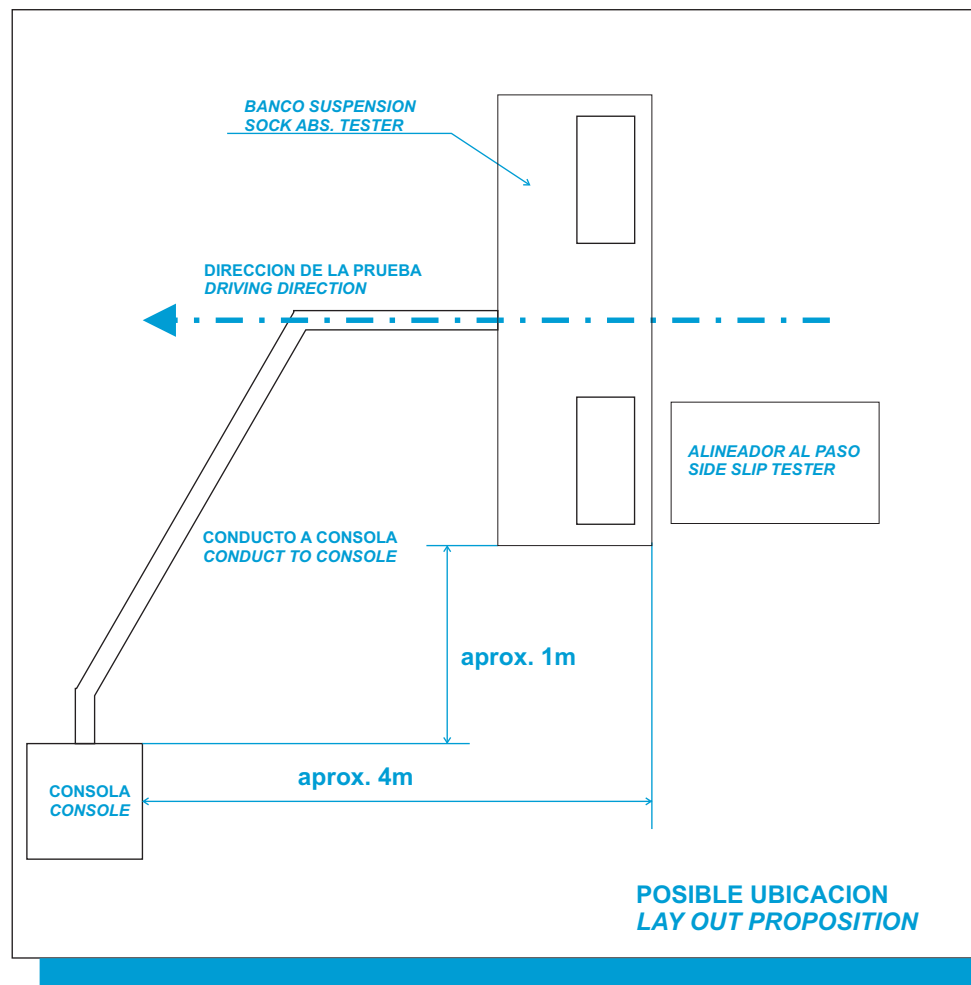

COTAS EN METROS
DIMENSIONS IN METRES

<p>© TEKNIKA BEREZIAK, S.L. CENTRALAUTO®</p> <p>Pol. Bekoibarra, 33 - Pab 10 48300 Gemika (BIZKAIA) Tfno. 94.625.12.12 - Fax. 94.625.70.07 www.centralauto.info</p>	NOMBRE	FECHA	FIRMA
	DIBUJADO: Pedro Luis del Rey	03/04/12	
COMPROBADO: Rafael Baltasar	03/04/12		
TITULO DISEÑO: LINEA DE RODILLOS serie TB5000	Rev:	1	
TITULO LAMINA: INSTALACION LINEA TB5011	Escala:		
Plano nº: PL-TB5000_INS-003	Este documento es propiedad de TEKNIKA BEREZIAK, S.L. (TEKBER). Queda prohibida su utilización total o parcial, sin autorización.		
Sustituye a:	This document is TEKNIKA BEREZIAK, S.L. (TEKBER) owner, and reproduction or utilization, even partially is prohibited, without TEKBER licence.		

B

C

D

E

F

1

2

3

4

5

6

RECOMENDAMOS LA UTILIZACION DE UN MARCO DE ACERO PARA PROTEGER LOS BORDES DE HORMIGON

WE RECOMENDED ANGLE STEEL PIT FRAME AS EDGE PROTECTION

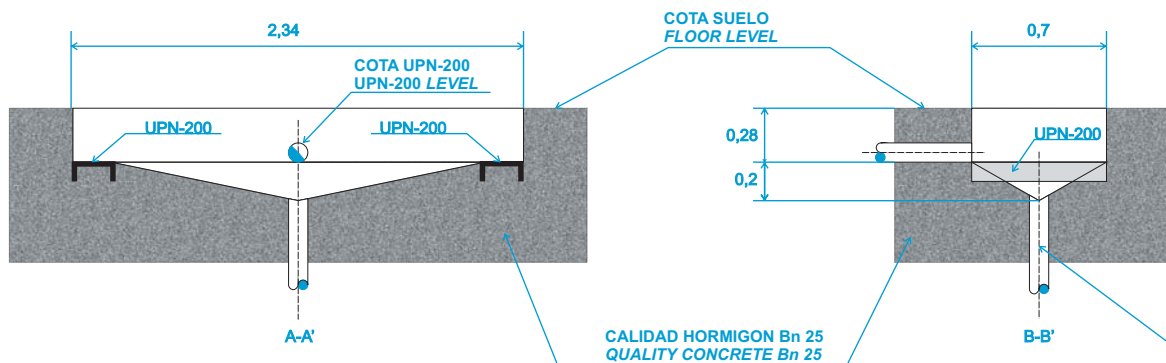

DESAGUE SI ES NECESARIO Seguir las normas de salida de aguas para la construcción

WATER DRAINAGE IF REQUIRED Make sure that tubes for drainage are in the accordance with building regulatios

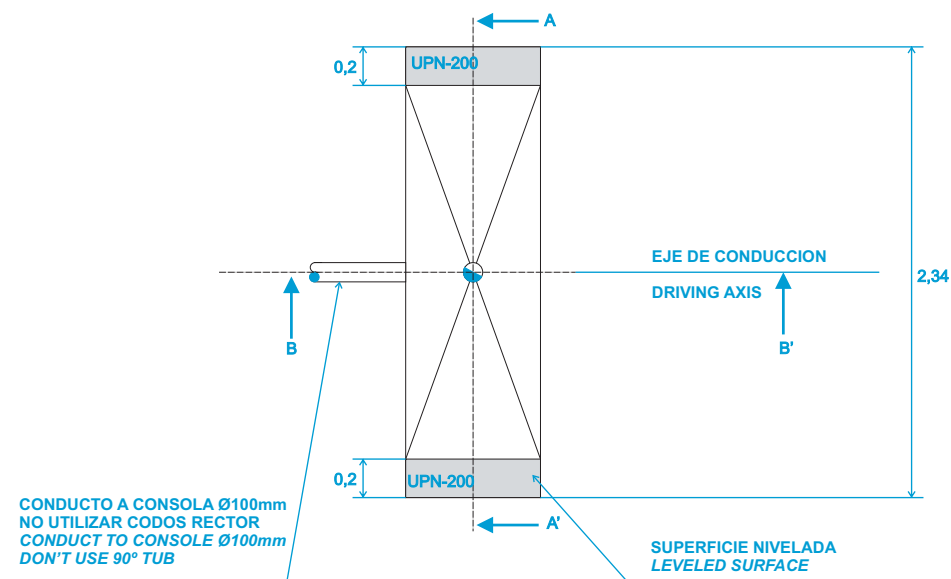
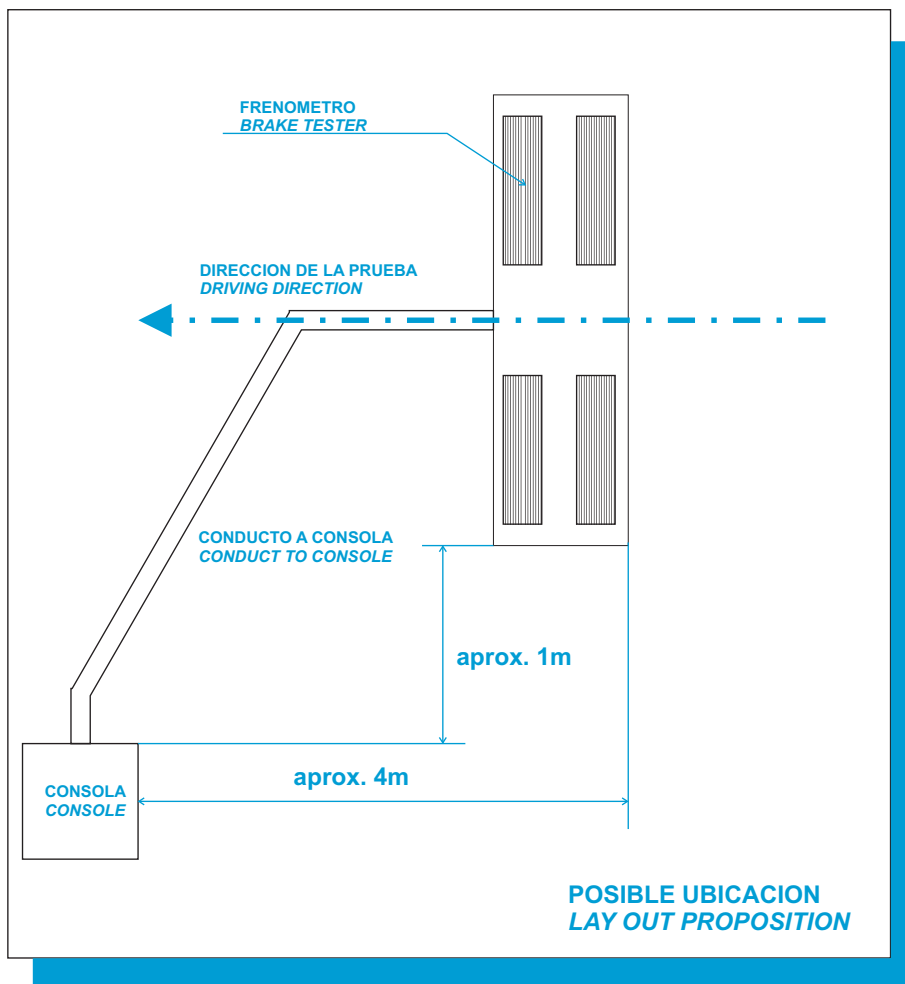

COTAS EN METROS DIMENSIONS IN METRES

TEKBER
TEKNIKA BEREZIAK S.L.

© TEKNIKA BEREZIAK, S.L.
CENTRALAUTO ®

Pol. Bekoibarra, 33 - Pab 10
48300 Gernika (BIZKAIA)
Tfno. 94.625.12.12 - Fax. 94.625.70.07
www.centralauto.info

	NOMBRE	FECHA	FIRMA
DIBUJADO:	Pedro Luis del Rey	03/04/12	
COMPROBADO:	Rafael Baltasar	03/04/12	
TITULO DISEÑO:	LINEA DE RODILLOS serie TB5000		Rev: 1
TITULO LAMINA:	INSTALACION LINEA TB5100		Escala:
Plano nº:	PL-TB5000_INS-004	Este documento es propiedad de TEKNIKA BEREZIAK, S.L. (TEKBER). Queda prohibida su utilización total o parcial, sin autorización.	
Sustituye a:	This document is TEKNIKA BEREZIAK, S.L. (TEKBER) owner, and reproduction or utilization, even partially is prohibited, without TEKBER licence.		

1

2

3

4

5

6

A

RECOMENDAMOS LA UTILIZACION DE UN MARCO DE ACERO PARA PROTEGER LOS BORDES DE HORMIGON

WE RECOMENDED ANGLE STEEL PIT FRAME AS EDGE PROTECTION

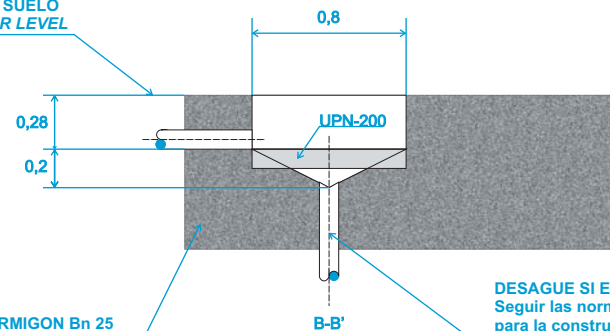
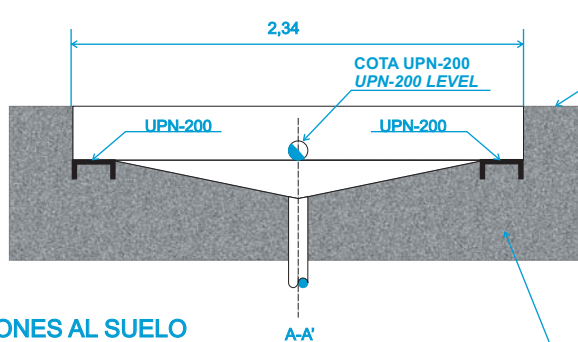

ATENCION: ANCLAR EL BANCO DE SUSENSIONES AL SUELO

ATTENTION: FIX SHOCK ABSORBER TESTER ON FLOOR

DESAGUE SI ES NECESARIO Seguir las normas de salida de aguas para la construcción

WATER DRAINAGE IF REQUIRED Make sure that tubes for drainage are in the accordance with building regulatios

B

C

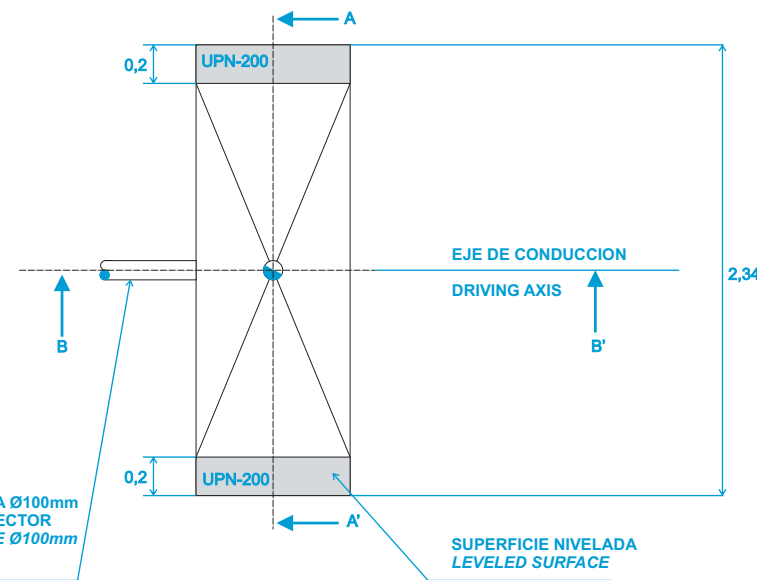
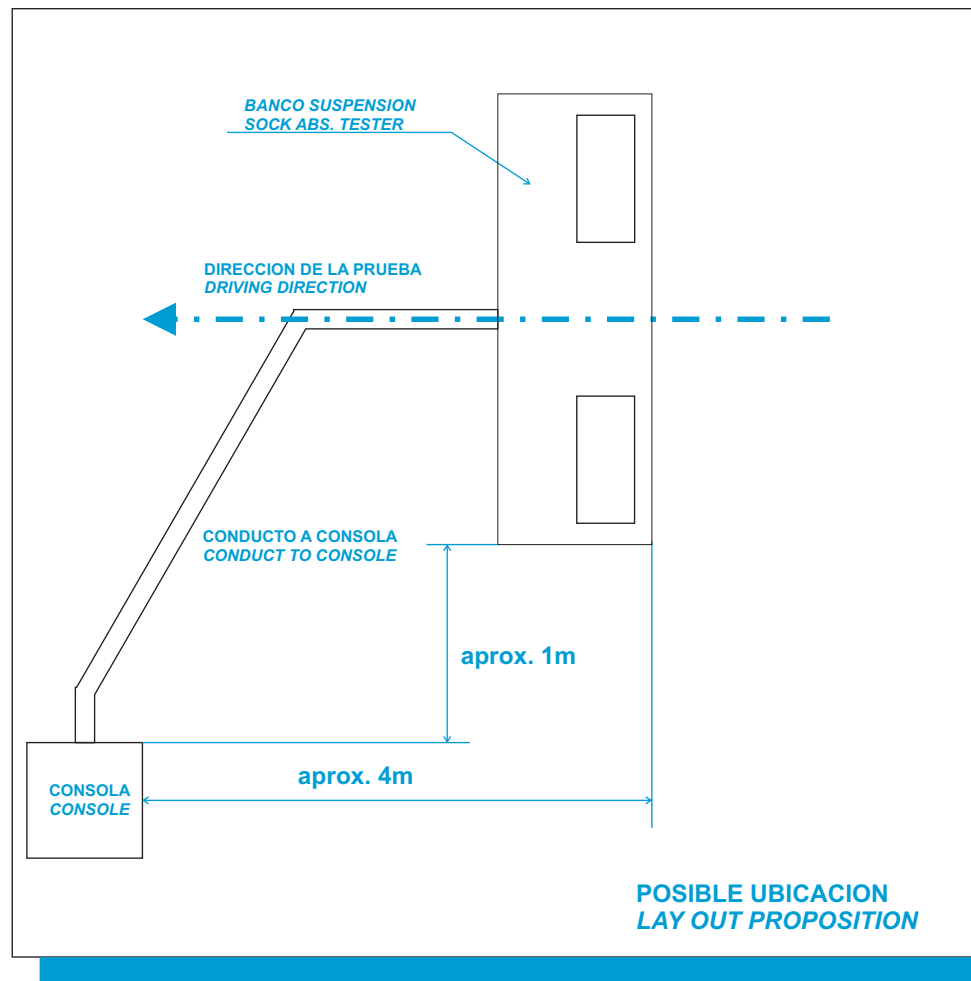

COTAS EN METROS DIMENSIONS IN METRES

D

E

F

TEKBER
TEKNIKA BEREZIAK S.L.

© TEKNIKA BEREZIAK, S.L.
CENTRALAUTO ®

Pol. Bekoibarra, 33 - Pab 10
48300 Gernika (BIZKAIA)
Tfno. 94.625.12.12 - Fax. 94.625.70.07
www.centralauto.info

	NOMBRE	FECHA	FIRMA
DIBUJADO:	Pedro Luis del Rey	03/04/12	
COMPROBADO:	Rafael Baltasar	03/04/12	
TITULO DISEÑO:	LINEA DE RODILLOS serie TB5000		Rev: 1
TITULO LAMINA:	INSTALACION LINEA TB5010		Escala:
Plano nº:	PL-TB5000_INS-005	Este documento es propiedad de TEKNIKA BEREZIAK, S.L. (TEKBER). Queda prohibida su utilización total o parcial, sin autorización.	
Sustituye a:	This document is TEKNIKA BEREZIAK, S.L. (TEKBER)-owner, and reproduction or utilization, even partially is prohibited, without TEKBER license.		

1

2

3

4

5

6

RECOMENDAMOS LA UTILIZACION DE UN MARCO DE ACERO PARA PROTEGER LOS BORDES DE HORMIGON

WE RECOMMENDED ANGLE STEEL PIT FRAME AS EDGE PROTECTION

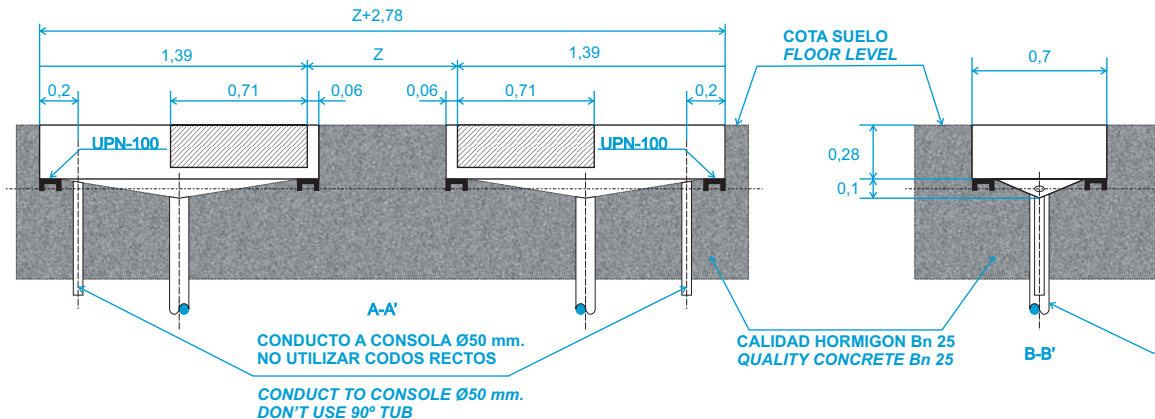

DESAGUE SI ES NECESARIO Seguir las normas de salida de aguas para la construcción WATER DRAINAGE IF REQUIRED Make sure that tubes for drainage are in the accordance with building regulatios

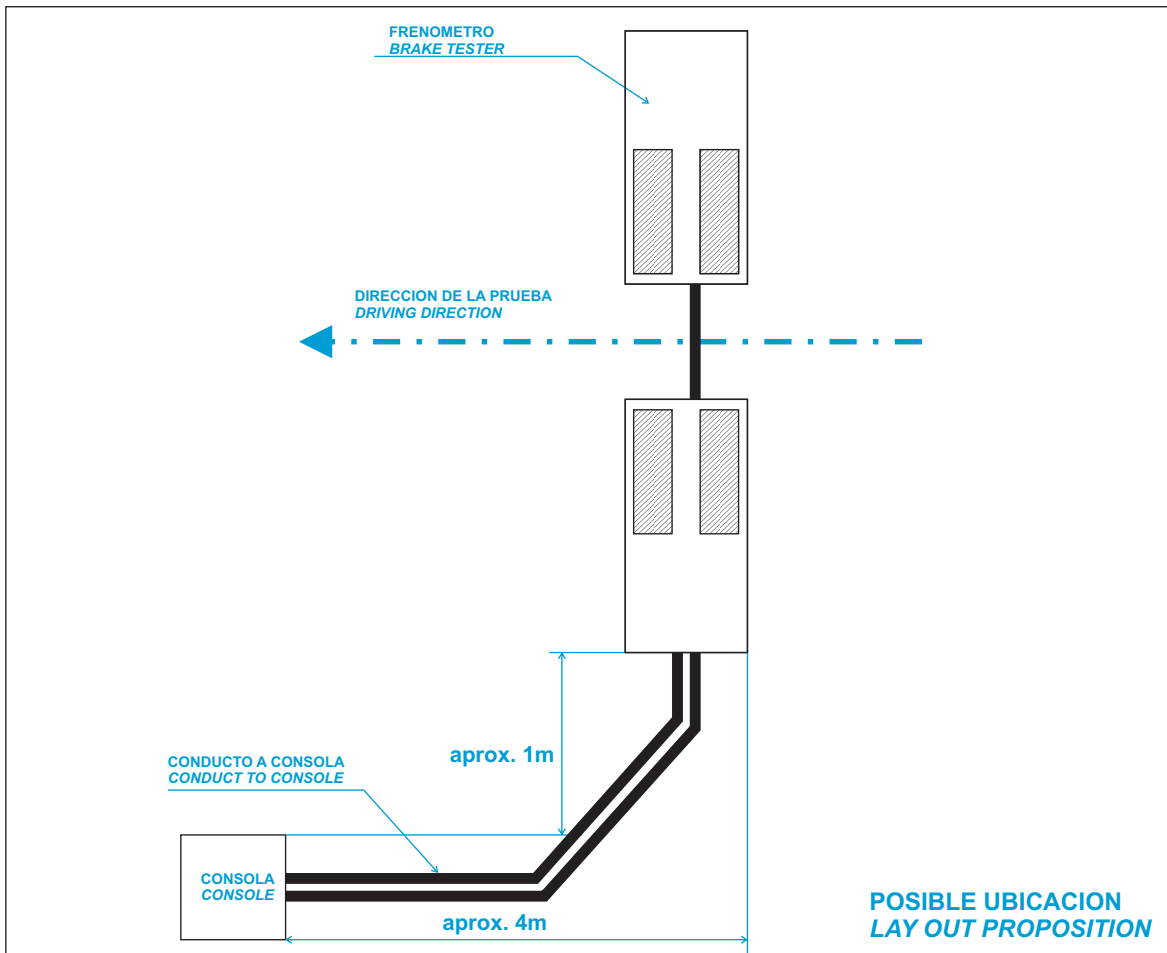

Z = 0,78 m. (RECOMENDADO) Z = 0,78 m. (RECOMENDED)

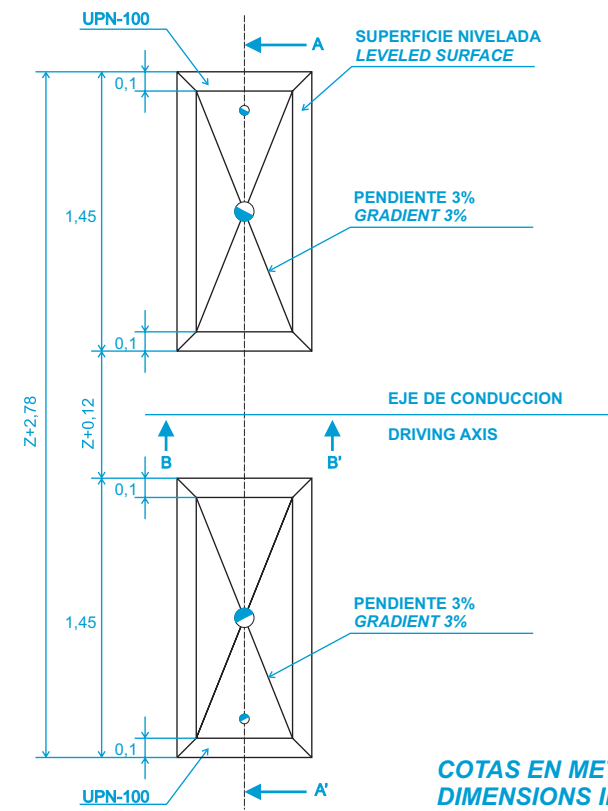

COTAS EN METROS DIMENSIONS IN METRES

TEKBER
TEKNIKA BEREZIAK S.L.
© TEKNIKA BEREZIAK, S.L. CENTRALAUTO ®
Pol. Bekoibarra, 33 - Pab 10
48300 Gernika (BIZKAIA)
Tfno. 94.625.12.12 - Fax. 94.625.70.07
www.centralauto.info

	NOMBRE	FECHA	FIRMA
DIBUJADO:	Pedro Luis del Rey	03/04/12	
COMPROBADO:	Rafael Baltasar	03/04/12	
TITULO DISEÑO:	LINEA DE RODILLOS serie TB5000		Rev: 1
TITULO LAMINA:	INSTALACION LINEA TB5300		Escala:
Plano nº:	PL-TB5000_INS-006	Este documento es propiedad de TEKNIKA BEREZIAK, S.L. (TEKBER). Queda prohibida su utilización total o parcial, sin autorización.	
Sustituye a:	This document is TEKNIKA BEREZIAK, S.L. (TEKBER) owner, and reproduction or utilization, even partially is prohibited, without TEKBER licence.		

1

2

3

4

5

6

A

RECOMENDAMOS LA UTILIZACION DE UN MARCO DE ACERO PARA PROTEGER LOS BORDES DE HORMIGON

WE RECOMENDED ANGLE STEEL PIT FRAME AS EDGE PROTECTION

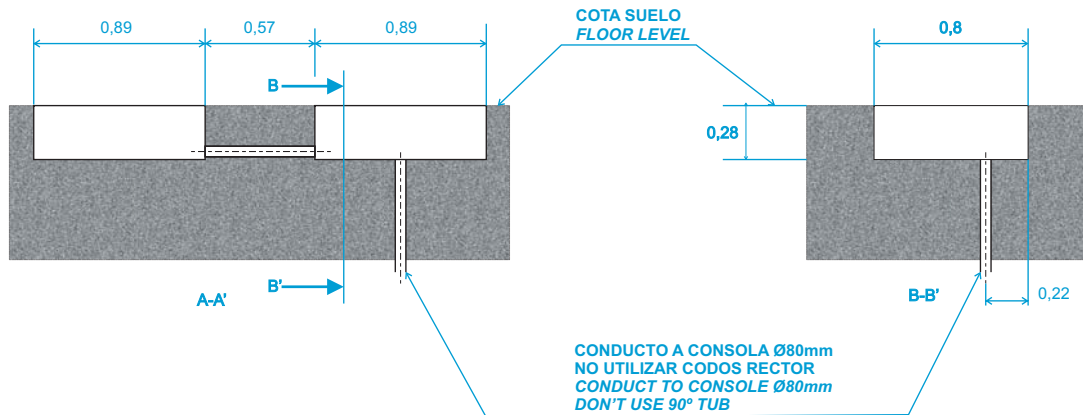

B

C

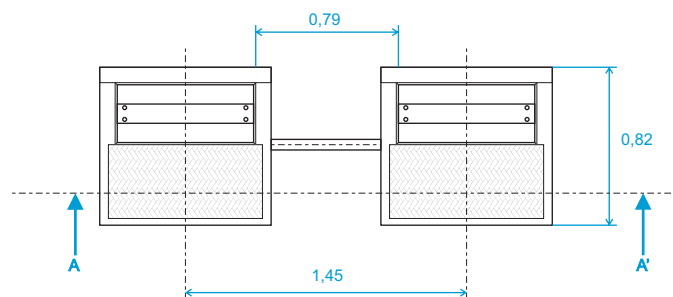

D

BANCO SUSPENSION SOCK ABS. TESTER

DIRECCION DE LA PRUEBA DRIVING DIRECTION



CONDUCTO A CONSOLA CONDUCT TO CONSOLE

aprox. 1m

CONSOLA CONSOLE

aprox. 4m

POSIBLE UBICACION LAY OUT PROPOSITION

E

F

ATENCION: ANCLAR EL BANCO DE SUSPENSIONES AL SUELO
ATTENTION: FIX SHOCK ABSORVER TESTER ON FLOR

COTAS EN METROS DIMENSIONS IN METRES

TEKBER
TEKNIKA BEREZIAK S.L.

© TEKNIKA BEREZIAK, S.L.
CENTRALAUTO ®

Pol. Bekoibarra, 33 - Pab 10
48300 Gemika (BIZKAIA)
Tfno. 94.625.12.12 - Fax. 94.625.70.07
www.centralauto.info

	NOMBRE	FECHA	FIRMA
DIBUJADO:	Pedro Luis del Rey	03/04/12	
COMPROBADO:	Rafael Baltasar	03/04/12	
TITULO DISEÑO:	LINEA DE RODILLOS serie TB5000		Rev: 1
TITULO LAMINA:	INSTALACION LINEA TB5020		Escala:
Plano nº:	PL-TB5000_INS-007	Este documento es propiedad de TEKNIKA BEREZIAK, S.L. (TEKBER). Queda prohibida su utilización total o parcial, sin autorización.	
Sustituye a:	This document is TEKNIKA BEREZIAK, S.L. (TEKBER) owner, and reproduction or utilization, even partially is prohibited, without TEKBER licence.		

1

2

3

4

5

6

A

RECOMENDAMOS LA UTILIZACION DE UN MARCO DE ACERO PARA PROTEGER LOS BORDES DE HORMIGON

WE RECOMENDED ANGLE STEEL PIT FRAME AS EDGE PROTECTION

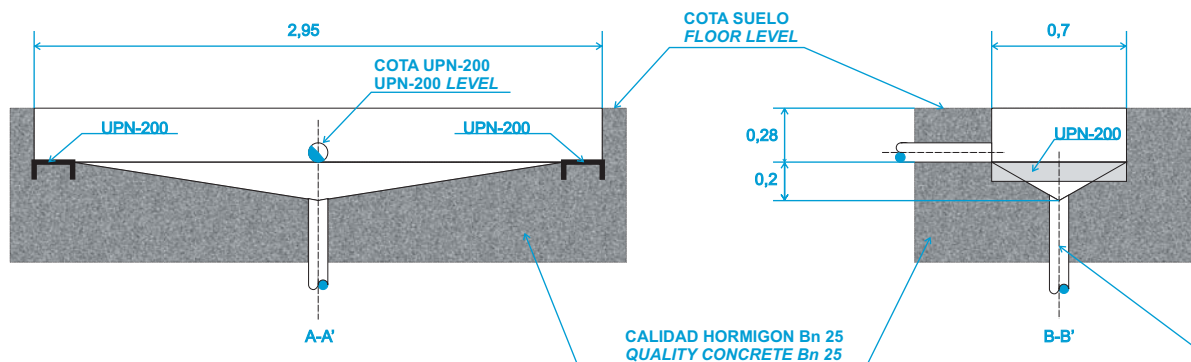

DESAGUE SI ES NECESARIO Seguir las normas de salida de aguas para la construcción

WATER DRAINAGE IF REQUIRED Make sure that tubes for drainage are in the accordance with building regulatios

B

C

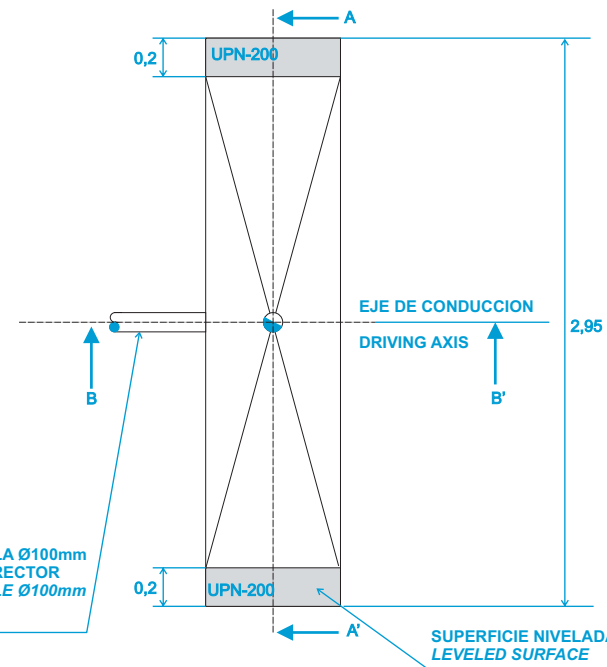
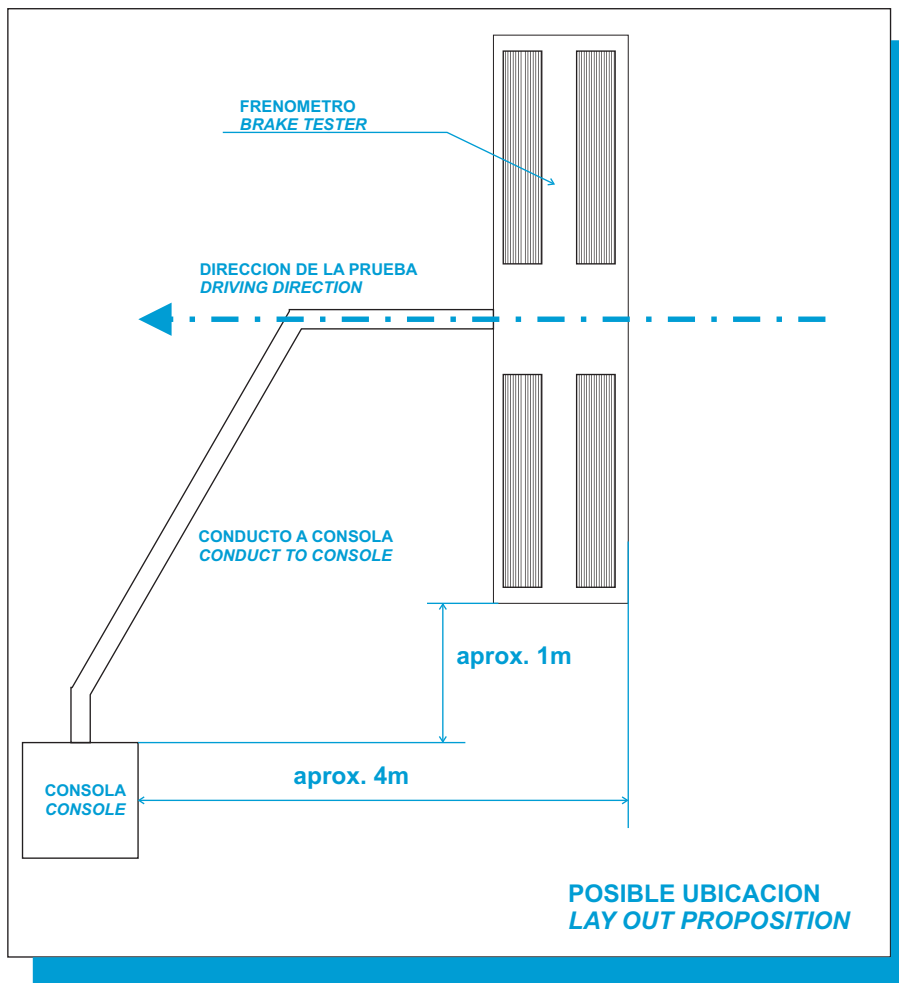

COTAS EN METROS
DIMENSIONS IN METRES

D

E

F

TEKBER
TEKNIKA BEREZIAK S.L.

© TEKNIKA BEREZIAK, S.L.
CENTRALAUTO ®

Pol. Bekoibarra, 33 - Pab 10
48300 Gernika (BIZKAIA)
Tfno. 94.625.12.12 - Fax. 94.625.70.07
www.centralauto.info

	NOMBRE	FECHA	FIRMA
DIBUJADO:	Pedro Luis del Rey	03/04/12	
COMPROBADO:	Rafael Baltasar	03/04/12	
TITULO DISEÑO:	LINEA DE RODILLOS serie TB5000		Rev: 1
TITULO LAMINA:	INSTALACION LINEA TB5400		Escala:
Plano nº:	PL-TB5000_INS-008	Este documento es propiedad de TEKNIKA BEREZIAK, S.L. (TEKBER). Queda prohibida su utilización total o parcial, sin autorización.	
Sustituye a:	This document is TEKNIKA BEREZIAK, S.L. (TEKBER)-owner, and reproduction or utilization, even partially is prohibited, without TEKBER licence.		

1

2

3

4

5

6

RECOMENDAMOS LA UTILIZACION DE UN MARCO DE ACERO PARA PROTEGER LOS BORDES DE HORMIGON

WE RECOMENDED ANGLE STEEL PIT FRAME AS EDGE PROTECTION

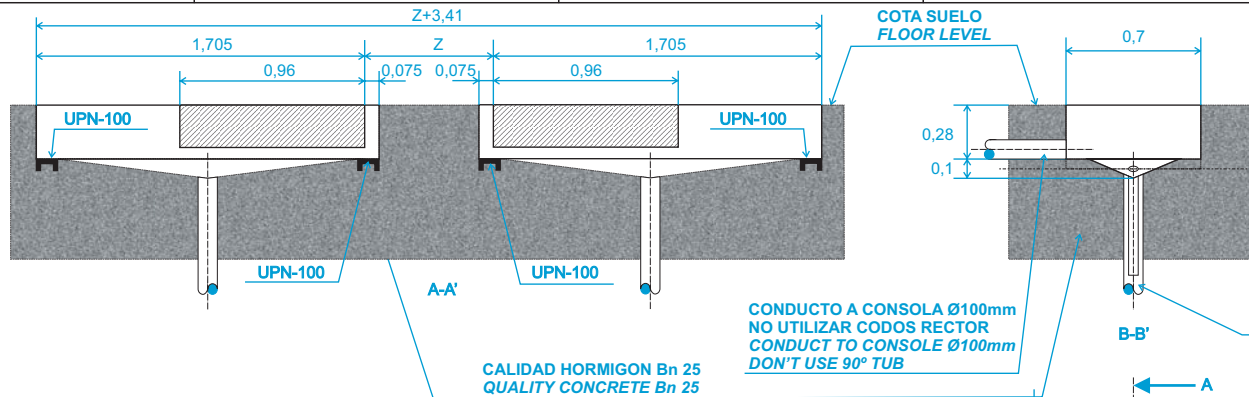

DESAGUE SI ES NECESARIO Seguir las normas de salida de aguas para la construcción

WATER DRAINAGE IF REQUIRED Make sure that tubes for drainage are in the accordance with building regulatios

CONDUCTO A CONSOLA Ø100mm NO UTILIZAR CODOS RECTOR CONDUCT TO CONSOLE Ø100mm DON'T USE 90° TUB

CALIDAD HORMIGON Bn 25 QUALITY CONCRETE Bn 25

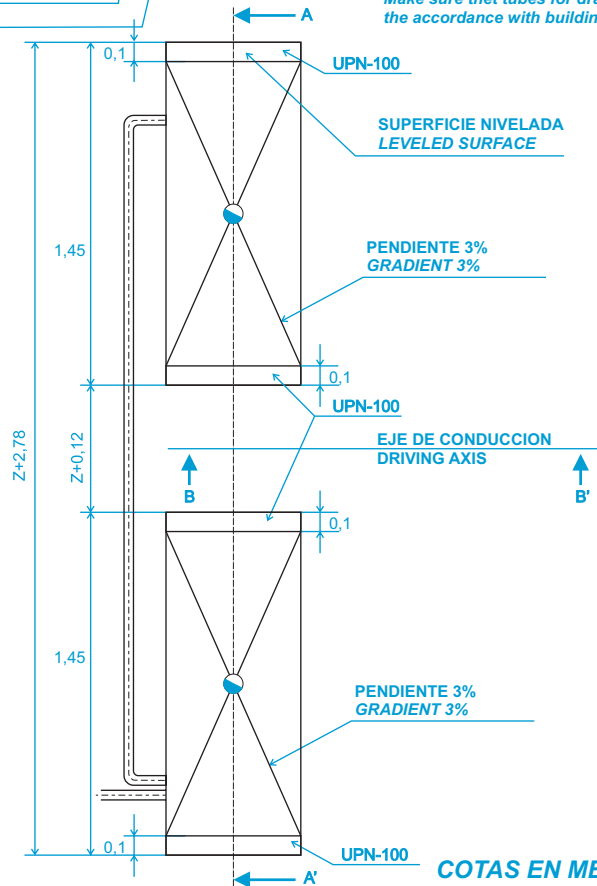

COTAS EN METROS DIMENSIONS IN METRES

Z = ANCHO DE VÍA RECOMENDADO:
 Z = 0,88 m. (vehículos semi-industriales)
 Z = 0,30 m (vehículos especiales)

Z = MINIMUM TRACK WIDTH RECOMMENDED:
 Z = 0,88 m. (semi-industrial vehicles)
 Z = 0,30 m. (special vehicles)

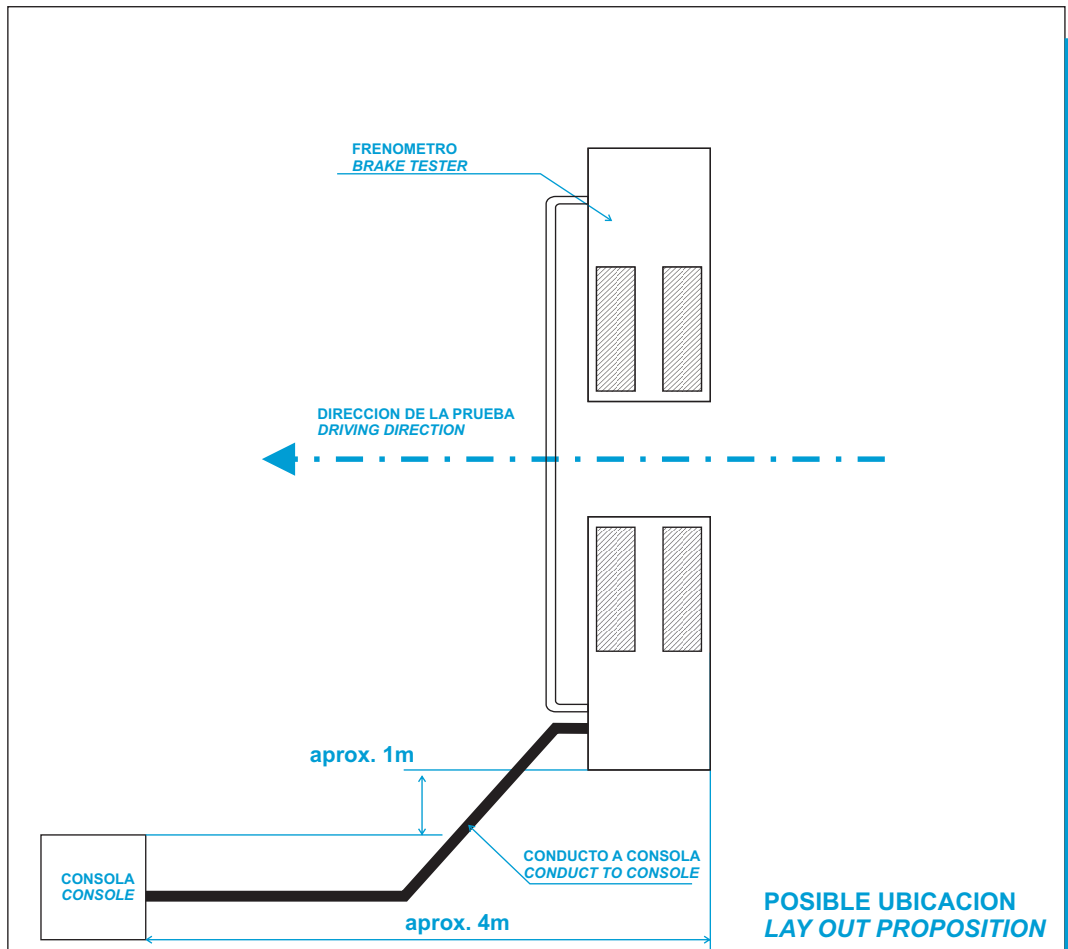

POSIBLE UBICACION LAY OUT PROPOSITION

TEKBER
 TEKNIKA BEREZIAK S.L.

© TEKNIKA BEREZIAK, S.L. CENTRALAUTO ®

Pol. Bekoibarra, 33 - Pab 10
 48300 Gernika (BIZKAIA)
 Tfno. 94.625.12.12 - Fax. 94.625.70.07
 www.centralauto.info

	NOMBRE	FECHA	FIRMA
DIBUJADO:	Pedro Luis del Rey	03/04/12	
COMPROBADO:	Rafael Baltasar	03/04/12	
TITULO DISEÑO:	LINEA DE RODILLOS serie TB5000		
TITULO LAMINA:	INSTALACION LINEA TB5600		
Plano nº:	PL-TB5000_INS-009	Este documento es propiedad de TEKNIKA BEREZIAK, S.L. (TEKBER). Queda prohibida su utilización total o parcial, sin autorización.	
Sustituye a:	This document is TEKNIKA BEREZIAK, S.L. (TEKBER)-owner, and reproduction or utilization, even partially is prohibited, without TEKBER licence.		

Rev: 1 Escala: